

CL Pro 2

Dos usos - todo en uno: cartelera digital y pantalla comercial para salas de reuniones

Con cartelera digital integrada para una gestión fluida del contenido, alertas en tiempo real y funciones para compartir pantalla que mejoran la colaboración en las reuniones, CL Pro 2 es la solución definitiva de pantalla todo en uno .

Disponibile en una amplia gama de tamaños: 43" 4K | 55" 4K | 65" 4K | 75" 4K | 86" 4K | 98" 4K

Características principales



Borde discreto para mostrar su contenido, con un bisel delgado de 9.9 mm



Orientación de pantalla dual; horizontal o vertical para adaptarse a su entorno



Resolución Ultra HD y superficie antirreflejos con un 25 % de opacidad



Capaz de cartelería digital completa y multizona, sin necesidad de reproductores multimedia adicionales



Administración programada de consumo energético en pantalla: gestión de la energía



Hasta 5 años de garantía



Mensajería y difusión con un solo toque



Funcionalidad interactiva con código QR



Wi-Fi 6E



Compartir pantalla hasta con 9 dispositivos



Brillo vibrante de 500 cd/m²



Tecnología Android



Funcionamiento 24/7

Una pantalla flexible y versátil para todos los sectores

Desde salas de juntas y aulas hasta espacios comerciales y locales de hostelería, la CL Pro 2 está diseñada para ofrecer un rendimiento excepcional en cualquier entorno.



Empresa

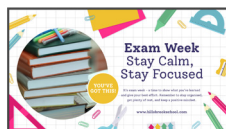

Educación / Educación superior



Venta al por menor



Hostelería



Salud



Militar / Seguridad

Software incluido



Cualquier dispositivo puede descargar la aplicación CleverShare y conectarse al instante introduciendo el código que aparece en la pantalla del CL Pro 2. Compatible con dispositivos Android, Windows, iOS y Chrome.

[Más información](#)



CleverLive es una plataforma de gestión de cartelería digital en la nube que permite la creación, implementación y gestión de contenidos desplegados en una o varias pantallas, y que es compatible con cualquier dispositivo.

[Más información](#)



Su equipo de TI puede gestionar, actualizar y solucionar problemas de forma remota en las pantallas y reproductores multimedia CleverLive, lo que garantiza que los usuarios siempre dispongan de las últimas aplicaciones y el software más reciente. Incluye una licencia de 1 año (actualización disponible).

[Más información](#)



Cartelería digital con CL Pro 2

potenciado por



Una de las únicas pantallas con cartelería digital integrada, sin necesidad de hardware adicional y sin suscripciones.

Elija entre cientos de plantillas o cree la suya propia.

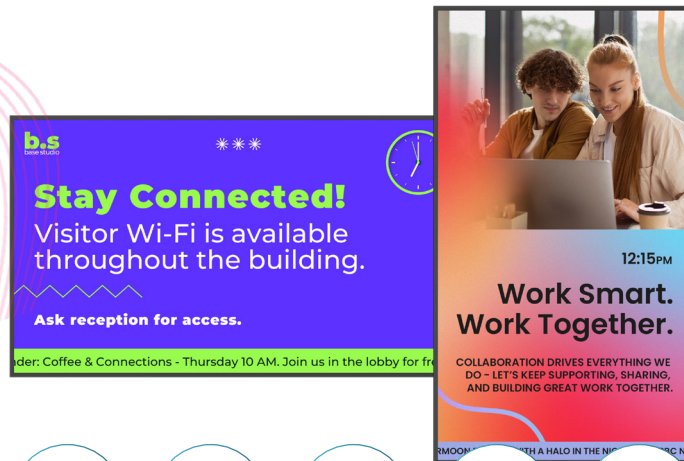

Reloj



Fuentes
RSS



Vídeo



Texto
desplazable



Imágenes

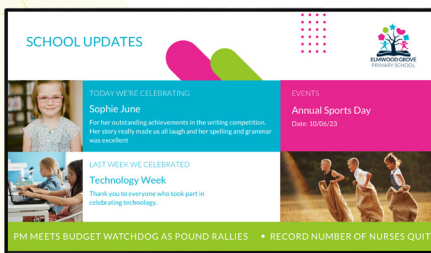

Activadores de acciones con un solo toque

Cambie el contenido de sus dispositivos de visualización al instante con una selección de presentaciones preestablecidas que se activan con sólo pulsar un botón virtual desde su móvil o tableta.



Alertas y anuncios

Permite distribuir mensajes y notificaciones en tiempo real a una o varias pantallas, incluso cuando se encuentran desplegadas en múltiples ubicaciones.



Participación interactiva del público

Los códigos QR mejoran la experiencia del usuario al permitir una participación interactiva, permite al usuario seleccionar entre una serie de presentaciones u opciones preestablecidas.



Reuniones con CL Pro 2

Con la ayuda de



CL Pro 2 hace que todas las reuniones sean más fluidas y colaborativas. Realice presentaciones al instante desde su teléfono, tableta u ordenador portátil con múltiples opciones, incluidas aquellas para entornos de alta seguridad, y permita que varias personas compartan sus pantallas simultáneamente para debates en grupo. Cuando finaliza la reunión, la pantalla vuelve sin esfuerzo a la señalización digital, manteniendo su espacio de trabajo actualizado con anuncios, marcas o información en directo a lo largo del día.

¿Quiere realizar presentaciones desde su propio dispositivo?

¡Utilice CleverShare!

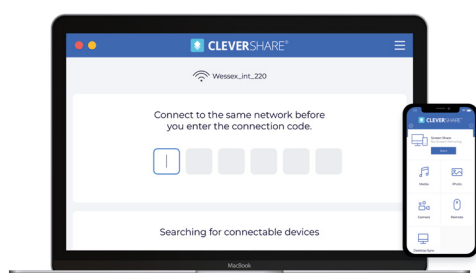

Descargue la **aplicación Clevershare** para conectar cualquier teléfono, tableta u ordenador portátil con conexión a Internet a su CL Pro 2. La aplicación se puede descargar de forma gratuita y es compatible con dispositivos MacOS, Android, Windows, iOS y Chrome.

Utilice CleverHub 2



Conecte sus periféricos USB (cámara, micrófono); estos se canalizarán mediante BYOD/BYOM a su computadora portátil, habilitando la experiencia de colaboración unificada (UC) que seleccione.

Configure la pantalla CL Pro 2 para que cambie automáticamente a CleverLive para mostrar la cartelería digital en la sala cuando no detecte una fuente HDMI.

Actualice su solución

Añada un OPS (solo disponible en tamaños de 65" a 98") o CleverCam para crear un entorno de videoconferencia.



Se puede configurar para duplicar contenido en otras pantallas.

Especificaciones de CL Pro 2

Display

| | |
|--|--|
| Tamaño de la pantalla | 43", 55", 65", 75", 86", 98" - 4K |
| Tipo de pantalla | 43, 55", 65 pulgadas, 75" VA - Retroiluminación LED directa 86", 98" IPS - Retroiluminación LED directa |
| Relación de aspecto | 16:9 |
| Gama de colores | 1.07 Billion (10 bits) |
| Resolución | 4K UHD (3840x2160 @60Hz) |
| Tiempo de respuesta | 43", 55" 6,5 ms 65", 75", 86, 98": 8 ms |
| Frecuencia de actualización | 60Hz |
| Ángulo de visión LCD | 178° |
| Brillo | 500 cd/m ² |
| Relación de contraste | 43" 4000:1 55", 65", 75" 5000:1 86", 98" 1200:1 |
| Ajuste de brillo por corriente directa DC (sin parpadeo) | Sí |
| Main Board | 9681 |
| Vida de la pantalla | 50.000 horas |
| NTSC | 72% |
| Antirreflejos | Sí, con un 25 % de opacidad |

Conectividad

| | |
|---------------------------------|--|
| Ranura OPS | 43, 55" No 65", 75", 86", 98" Sí |
| HDMI-In | 3 |
| Salida HDMI | x1 |
| USB-A 2.0 | x1 |
| USB A 3.2 Gen 1 | x1 |
| USB C (vídeo, audio y táctil) | 1 x USB lateral tipo C con vídeo, audio, 65 W PD y uso compartido de red |
| Entrada LAN (RJ45) | x1 |
| SALIDA LAN | Sí |
| RS-232 | x1 |
| Activación por LAN | Sí |
| Adaptador inalámbrico 2.0 + WAP | Sí |
| Módulo Wi-Fi Clevertouch | Sí |
| Bluetooth | 5.0 |
| Salida óptica | x1 |
| Auriculares | 1(3.5mm) |
| Giroscopio | Sí |
| Rotación automática | Sí |
| Wi-Fi | IEEE 802.11a/b/g/n/ac/ax con 2 x 2 MIMO (solo punto de acceso) (bandas de 2,4 y 5 GHz) |
| Generación Wi-Fi | Wi-Fi 6E |
| Velocidad Wi-Fi | Capaz de alcanzar velocidades de hasta 1 Gbps |

Audio

| | |
|---|---------|
| Graves, frontales dobles Altavoces mejorados | 2 x 16W |
| SPDIF / Fibra | Sí |
| Canal Sonido | 2.0 |

Características del sistema

| | |
|--------------------------|---------------|
| Sistema operativo | Android 14 |
| Versión del sistema | LUX 14 |
| RAM | 4 GB |
| Almacenamiento interno | 32 GB |
| CPU | Quad Core A73 |
| GPU | Mali G57 MC1 |
| Resolución Android | 4K |
| Arquitectura del sistema | 64B |

Corriente eléctrica

| | |
|---------------------------------------|--|
| Requisitos de potencia | 43": 100-240 V~50/60 Hz 2,5 A 55": 100-240 V~50/60 Hz 2,5 A 65": 100-240 V ~ 50/60 Hz 3,0 A 75": 100-240 V ~ 50/60 Hz 3,5 A 86": 100-240 V~50/60 Hz 4,5 A 98": 100-240 V ~ 50/60 Hz 5,0 A |
| Consumo de energía (Normal) | 43": 58,99 W 55": 64,66 W 65": 77,03 W 75": 93,22 W 86": 129,33 W 98": 161,21 W |
| Consumo de energía (en espera) | ≤0,5W |
| Diseño ultrasilencioso sin ventilador | Sí |

Entorno operativo y de almacenamiento

| | |
|-------------------------------|---------------------------------|
| Temperatura de funcionamiento | 0° a 40° |
| Temperatura de almacenamiento | -20 °C a 60 °C |
| Humedad de funcionamiento | 10 % a 90 % de humedad relativa |
| Humedad de almacenamiento | 10 % a 90 % de humedad relativa |
| Altitud | Por debajo de 5000 metros |

Software y características

| | |
|---|----|
| Compatibilidad con OpenSDK | Sí |
| Operación y Mantenimiento Inteligente O&M | Sí |
| H.264 + H.265 | Sí |
| Codificación y decodificación de hardware en alta definición HD | Sí |
| Señalización digital integrada CleverLive™ | Sí |
| Clevershare™ Display inalámbrico y duplicidad de pantalla | Sí |

Especificaciones de CL Pro 2

| | |
|--|----|
| Miracast (Wi-Fi Direct) | Sí |
| AirPlay | Sí |
| Chromecast | Sí |
| CleverLive Rooms™ Reserva de salas integrada | Sí |
| Alertas y anuncios | Sí |
| Actualizaciones en directo | Sí |
| Gestión remota de pantallas táctiles (MDM) | Sí |

Especificaciones físicas

| | |
|------------------------------------|---|
| Dimensiones del panel | 43 964,6 × 552,5 × 62 mm 55 1233 × 703,5 × 62 mm 65 1463,3 × 838,3 × 68 mm 75 1685,6 × 963,7 × 68 mm 86 1930,8 × 1101,7 × 68 mm 98 2198,9 × 1254,6 × 68,6 mm |
| Dimensiones del embalaje L x A x P | 43 1506 × 156 × 647 mm 55 1332 × 156 × 839 mm 65 1628 × 185 × 942 mm 75 1863 × 225 × 1090 mm 98 2110 × 225 × 1247 mm 86 2360 × 280 × 1425 mm |
| Tamaños del bisel | 43", 55" 9,9 mm 65", 75", 86" 15,9 mm 98" 25mm |
| Peso neto | 43" 9.42kg 55" 13.00kg 65" 23.73kg 75" 33.22kg 86" 40.80kg 98" 53.90kg |
| Peso embalado | 43" 13.04kg 55" 18.00kg 65" 32.16kg 75" 48.44kg 86" 56.95kg 98" 80.10kg |
| Punto de montaje VESA | 43" 200 × 200 mm 55" 400 × 400 mm 65" 600 × 400mm 75" 600 × 400mm 86" 600 × 400mm 98" 800 × 400mm |
| Tornillos VESA | 43", 55" M6 x 12 mm 65", 75", 86", 98" M8 x 25 mm |

Contenido de su caja Clevertouch

| | |
|--------------------|---|
| Qué hay en la caja | (1) Pantalla comercial CL Pro 2 (1) Cable de alimentación regional (1) HDMI Cable (1) Control remoto (1) Baterías para el mando a distancia (1) Módulo Wi-Fi Clevertouch (1) Guía de instalación rápida |
|--------------------|---|

Instalación

La instalación de este producto debe ser realizada por un instalador calificado. El uso de componentes no suministrados por Clevertouch o que no cumplan las especificaciones mínimas puede afectar al rendimiento, la seguridad y la garantía. Para más información, visite clevertouch.com

Apoyo

Para todos los productos Clevertouch, visite: support.clevertouch.com

Garantía

La duración de la garantía y las opciones de actualización varían según la región. Póngase en contacto con su distribuidor local para obtener más información y visite clevertouch.com/about/warranty

Cumplimiento y certificación

Certificación reglamentaria CE, FCC, UL, Energy Star y EEC



Nuestro compromiso con el medio ambiente, la calidad y la seguridad

Certificaciones Cyber Essentials y BSI ISO9001, ISO14001, ISO27001.



Codificación OTAN

| Producto | Código del producto | NSN (números de stock de la OTAN) |
|--------------|---------------------|-----------------------------------|
| CL Pro 2 98" | 1291305 | 7025-994768161 |

Especificaciones de CL Pro 2

43"

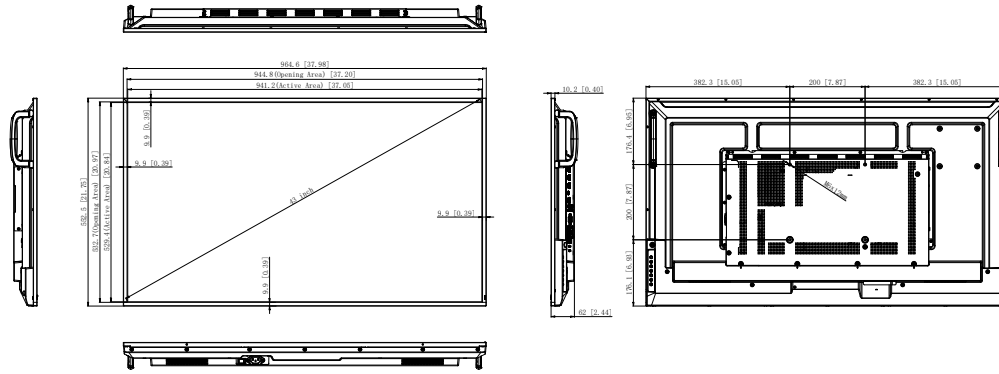

55"

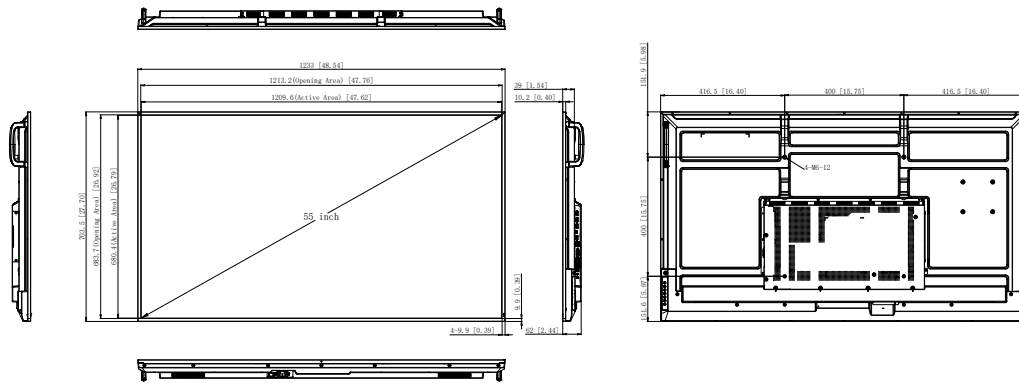

65"

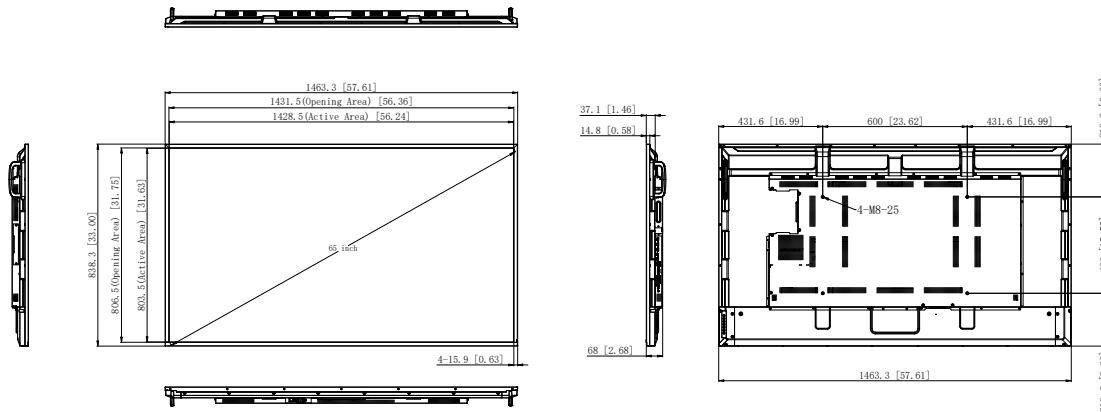

75"

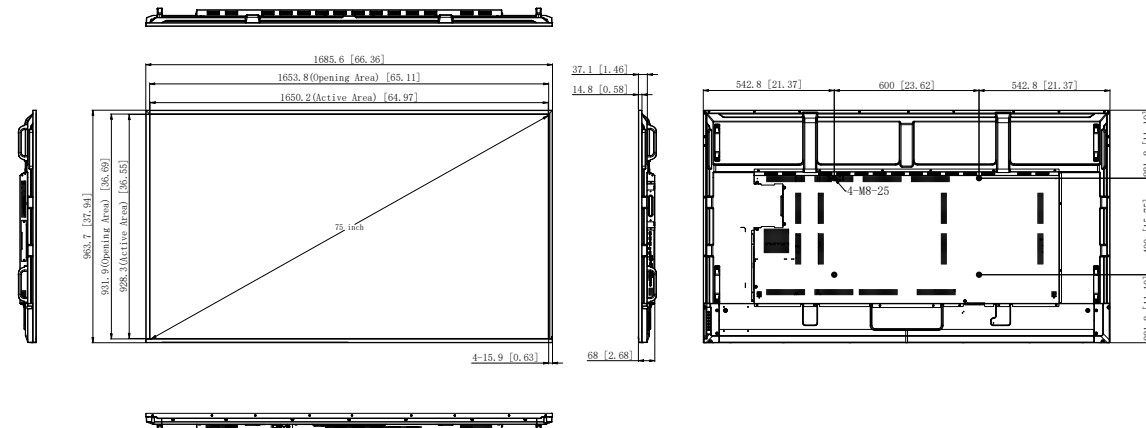

CL Pro Especificaciones

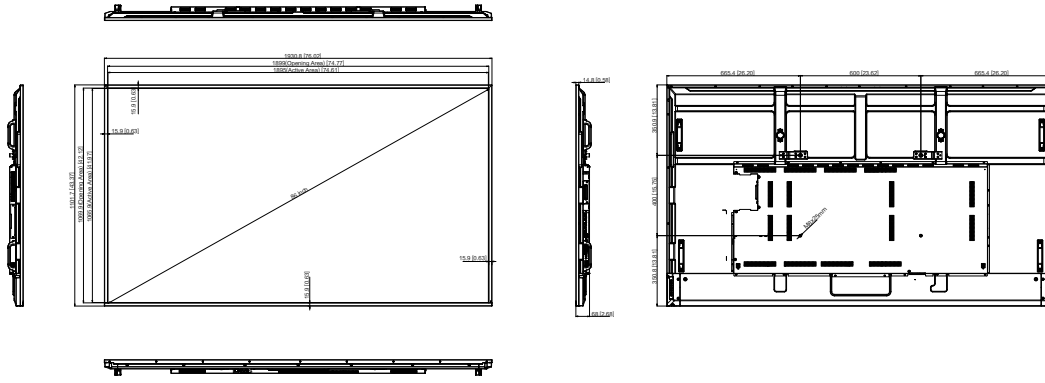

86"

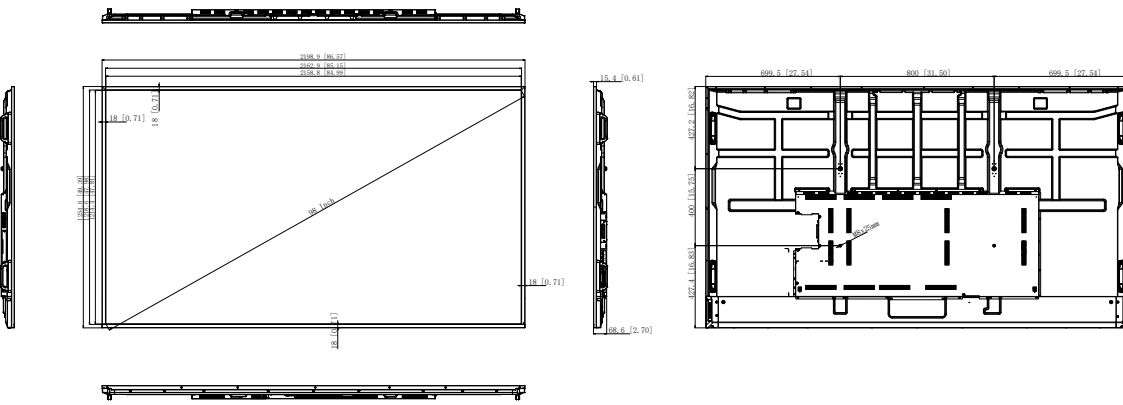

98"

Declaración

El tamaño y el peso varían según la configuración y el proceso de fabricación; consulte el producto real. Las imágenes del producto son meramente ilustrativas y pueden diferir ligeramente en apariencia, color, tamaño, etc. del producto real. La descripción, las ilustraciones, etc. en este documento pueden estar sujetas a cambios de acuerdo con la última especificación y rendimiento del producto. En caso de que sea necesario modificar el documento, éste podrá actualizarse sin previo aviso por escrito.

© 2025 Clevertouch. Todos los derechos reservados. Sahara Presentations Systems Ltd forma parte del grupo de empresas Boxlight y es propietaria de marcas comerciales en varias jurisdicciones globales, entre las que se incluyen, entre otras, Clevertouch, el logotipo de Clevertouch, UX Pro, IMPACT™, IMPACT Plus™, Impact MAX, CleverLive, LUX, LYNX Whiteboard, X5, CleverMessage, CleverLiveStore, CleverShare, CleverLiveRooms, CleverMDM, CL Totem, CL Touch Totem, CL Pro, CM Pro y CM Totem. Todas las marcas comerciales de terceros (incluidos logotipos e iconos) a las que hace referencia Clevertouch son propiedad de sus respectivos dueños. A menos que se identifique específicamente como tal, el uso por parte de Clevertouch de marcas comerciales de terceros no indica relación, patrocinio o respaldo alguno entre Clevertouch y los propietarios de dichas marcas. Los términos y condiciones aplicables para la garantía y el soporte están disponibles en clevertouch.com/about/warranty. Todos los pesos y dimensiones son aproximados. Las especificaciones del producto están sujetas a cambios sin previo aviso. Clevertouch.com.