

CL Pro XTR

Connectez-vous, capturez et communiquez 24 heures sur 24, 7 jours sur 7 avec le CL Pro XTR

Notre écran de diffusion de pointe, alimenté par l'affichage dynamique CleverLive, maintient votre public engagé 24 heures sur 24.

Disponible en plusieurs tailles
55" : 4K | 65" : 4K

Lunette mince de 9,9 mm



Programmation de la durabilité de l'écran

pour une consommation réduite d'énergie

Opérationnel 24/7

**BIENTÔT
DISPONIBLE**



1 an de MDM* inclus

Accès à distance pour gérer, visualiser et soutenir votre écran pour un contrôle et une flexibilité ultimes

CLEVERSHARE®

Connectez et partagez n'importe quel appareil en un instant

avec l'application CleverShare l'application CleverShare gratuite.

CLEVER® LIVE

Affichage dynamique intégré, sans abonnement.

Créez votre compte dès aujourd'hui sur **cleverlive.com**

Caractéristiques principales



résolution 4k
Ultra HD (55" : 4K,
65" : 4K)



utilisation 24/7



Paysage et
portrait



Messagerie et
diffusion en une
touche



Programmation
de la gestion de
l'énergie pour
la durabilité de
l'écran



Intégration du
contrôle



Possibilité
d'affichage
dynamique
complet et
multizone,
sans lecteur
multimédia
supplémentaire.



Technologie
Android



MDM Contrôle
de gestion
intégré



Mises à jour
OTA et comptes
cloud

Mettez votre solution à niveau



Ajoutez un **OPS** ou une **barre de visioconférence** pour créer un environnement Microsoft Teams Room ou Zoom Room. *OPS ne s'applique pas au CL Pro XTR 55"

en partenariat avec



CL Pro XTR Caractéristiques

Ecran

Taille de l'écran	55" 4K 65" 4K
Type d'écran	VA
Rapport d'aspect	16:9
Couleurs d'affichage	1.07 milliards (10 bits)
Résolution	4K UHD (3840x2160 @60Hz)
Temps de réponse	6.5ms
Taux de rafraîchissement	60Hz
Angle de vision du LCD	178°
Luminosité	700 cd/m2
Rapport de contraste	55" : 4000:1 65" : 5000:1
Gradation DC (pour éviter le scintillement)	Oui
Carte mère	982
Durée de vie de l'écran	50 000 heures
NTSC	72%

Connectivité

Emplacement OPS	55" : Non 65" : Oui
Entrée HDMI	55" : 2 65" : 3
SORTIE HDMI (clonage du contenu d'un écran à l'autre)	1
USB-A 2.0	1
USB A 3.0 (transfert de données plus rapide)	1
USB C (vidéo, audio et tactile)	1 x USB Side Type C avec vidéo, audio, 65W PD et partage de réseau
Entrée LAN (RJ45)	1
SORTIE LAN	55" : Non 65" : Oui
RS-232	1
Wake-on-Lan	Oui
Adaptateur sans fil 2.0 + WAP	Oui
Module WiFi Clevertouch	Oui
Bluetooth	5.0
Sortie optique	1
Casque d'écoute	1 (3.5mm)
Gyroscope	Oui
Rotation automatique	Oui
WiFi	IEEE 802.11a/b/g/n/ac/ax avec 2 x 2 MIMO (hotspot uniquement) (bandes 2,4 et 5 GHz)
Génération WiFi	WiFi 6
Vitesse WiFi	Capable de vitesses jusqu'à 1Gbps

Informatique

Système d'exploitation	Android 11
Version du système	LUX 11
RAM	4GB
Stockage interne	32GB
CPU	Quadruple cœur A55
GPU	Mali G52 MP2
Résolution Android	4K
Architecture du système	32B

Audio

Deux haut-parleurs orientés vers l'avant et renforçant les basses	2 x 16W
SPDIF / Fibre	Oui
Canal audio	2.0

Puissance

Alimentation	55" : 100-240V~ 50/60Hz 3.0A 65" : 100-240V~ 50/60Hz 3,5A
Consommation électrique (normale)	55" : 150W 65" : 165W
Consommation d'énergie (en veille)	≤0.5W
Conception ultra-silencieuse sans ventilateur	Oui

Environnement de fonctionnement et de stockage

Température de fonctionnement	0° à 40°
Température de stockage	-20° à 60°
Humidité de fonctionnement	10 % à 90 % d'humidité relative
Humidité de stockage	10 % à 90 % d'humidité relative
Altitude	En dessous de 5000 mètres

Caractéristiques physiques

Dimensions des écrans	55" : 1233 x 703,5 x 71,4mm 65" : 1463.3 x 838,3 x 71,64 mm
Dimensions de l'emballage	55" : 1332 x 156 x 819mm 65" : 1628 x 208 x 942 mm
Dimensions de la lunette	55" : 9.9mm 65" : 15.9 mm
Poids net	55" : 13.40kg 65" : 25.40kg
Poids emballé	55" : 19.50kg 65" : 33.25kg
Point de montage VESA	55" : 400 x 200mm 65" : 600 x 400 mm
Vis pour VESA	55" : M6 x 12mm 65" : M8 x 25mm

CL Pro XTR Caractéristiques

Logiciel et caractéristiques

Support OpenSDK	Oui
O&M intelligent	Oui
H.264 + H.265	Oui
Encodage et décodage matériel HD	Oui
CleverLive™ Affichage dynamique embarquée	Oui
Clevershare™ Mise en miroir de n'importe quel appareil sur le tableau	Oui
Miracast (WiFi Direct)	Oui
AirPlay	Oui
Chromecast	Oui
Réservation de salle intégrée CleverLive Rooms™	Oui
Alertes et annonces	Oui
Mises à jour en direct	Oui
Gestion à distance des écrans tactiles (MDM)	Oui

A l'intérieur de votre boîte Clevertouch

Ce qu'il y a dans la boîte	(1) Écran commercial CL Pro Series XTR 24h/24 et 7j/7 (1) Câble d'alimentation régional (1) Câble HDMI (1) Télécommande (1) Piles pour la télécommande (1) Module WiFi Clevertouch (1) Guide d'installation rapide
----------------------------	--

Déclaration

La taille et le poids varient en fonction de la configuration et du processus de fabrication, veuillez vous référer au produit réel. Les images du produit sont fournies à titre d'illustration uniquement et peuvent présenter de légères différences d'aspect, de couleur, de taille, etc. par rapport au produit réel. La description, les illustrations, etc. de ce document peuvent être modifiées en fonction des dernières spécifications et performances du produit. Si les modifications susmentionnées s'avèrent nécessaires, le document peut être mis à jour sans préavis écrit.

Garantie

La durée de la garantie et les options de mise à niveau varient selon les régions. Contactez votre revendeur ou distributeur local pour plus d'informations, consultez le site du distributeur Clevertouch clevertouch.com/about/warranty

Conformité et certification

Certification réglementaire	CE, CB, FCC, IC (EMC), SANS 62087, Energy Star, ERP (Ecodesign), EEI
-----------------------------	--



Support

Pour tous les produits Clevertouch, visitez : support.clevertouch.com

Installation

L'installation de ce produit doit être réalisée par un installateur qualifié. L'utilisation de composants non fournis par Clevertouch ou ne répondant pas aux spécifications minimales peut avoir un impact sur la performance, la sécurité et la garantie. Pour plus d'informations, visitez clevertouch.com

CL Pro XTR Caractéristiques

55"

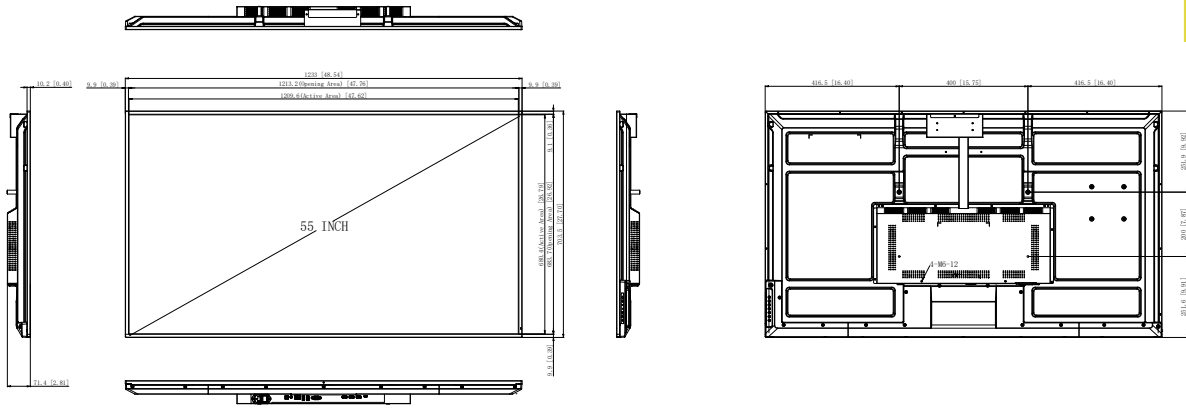

65"

