



IMPACT Lux 2

Le luxe dans chaque geste, la puissance dans chaque fonction.

Une technologie de haute précision associée à un logiciel intuitif pour améliorer la planification et l'enseignement de cours captivants.

Available in a range of sizes 65" 4K | 75" 4K | 86" 4K





Les caractéristiques clés pour faire un IMPACT dans votre salle de classe

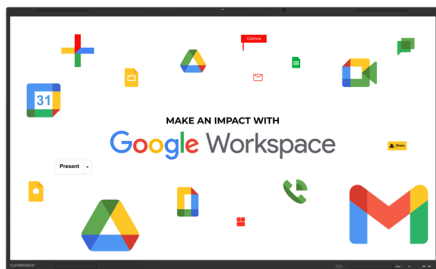

Google EDLA

Accédez au Google Play Store, à Google Workplace et à l'ensemble de la suite Microsoft 365, directement depuis l'écran. Utilisez des applications telles que Google Drive, Docs, Sheets, Slides, Teams, Word et PowerPoint.



Verre antibactérien

Tenez les germes à distance grâce à un verre antibactérien de pointe.



N'importe quel écran, n'importe quand

Grâce à la technologie NFC intégrée, les utilisateurs peuvent simplement passer leur porte-clés, leur carte ou leur appareil pour charger leur profil personnel sur n'importe quel Clevertouch, partout dans le monde.



Software included at no extra cost



Votre équipe informatique peut contrôler, mettre à jour et dépanner une flotte d'écrans Clevertouch sans entrer dans la salle de classe, garantissant ainsi que vos enseignants disposent toujours des dernières versions d'applications et de logiciels lorsqu'ils enseignent.

[En savoir plus](#)



LYNX Whiteboard est une application gratuite qui permet de construire des leçons en collaboration avec les élèves. L'expérience utilisateur la plus dynamique et la plus intuitive de tous les tableaux blancs.

[En savoir plus](#)



L'application Clevershare peut se télécharger de n'importe quel appareil et se connecter instantanément en tapant le code sur l'écran Clevertouch. Compatible avec les appareils Android, Windows, iOS et Chrome.

[En savoir plus](#)



CleverLive est une plateforme de gestion cloud qui permet la création, le déploiement et la gestion de contenus diffusés sur un ou plusieurs écrans, compatible avec tous les appareils.

[En savoir plus](#)

Caractéristiques



Conçu pour l'apprentissage mixte.



Application de création de cours LYNX Whiteboard



Styler dynamique avec CleverInk



Ecran interactif primé



Personnalisez votre écran d'accueil



Compatible avec Google Classroom et Microsoft 365

What's New?

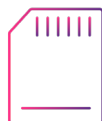

8 Go de RAM et 128 Go de ROM



Cadre tactile HPIR, rejet de la paume



Sortie USB-C et USB-C montée sur le dessus



Android 15



2 x 20 W à l'avant
2 x 10 W subwoofer



Partenaire Google Enterprise.



IMPACT Lux 2 Caractéristiques

Ecran d'affichage

Taille diagonale	65" 4K, 75" 4K, 86" 4K
Type d'écran	LCD
Rapport d'aspect	16:9
Couleurs d'affichage	1.07 milliards (10 bits)
Résolution	4K UHD (3840x2160) @ 60Hz
Temps de réponse	5ms
Fréquence de rafraîchissement	60Hz
Angle de vision de l'écran LCD	178°
Luminosité	500 cd/m2
MIS À JOUR Rapport de contraste	5500:1
Rapport de contraste dynamique	6000:1
NOUVEAU Gradation CC pour une lumière sans scintillement	Oui
Dureté du verre	Verre trempé AG - Niveau Mohs 7
Épaisseur du verre	3mm
NOUVEAU Type de verre	Faible parallaxe 0mm Air Gap - Trempé à la chaleur - Anti-reflets et anti-salissures pour une plus grande durabilité - Surface Super Glide
NOUVEAU Verre antibactérien	Oui
NOUVEAU Bouton d'alimentation antibactérien	Oui
Carte Mère	RK3588
La vie de l'écran	50 000 heures
NTSC	72%

Interactivité

Technologie de l'écriture	Technologie IR de haute précision + capteur de classification des matériaux
NOUVEAU Points de contact continus	50
Résolution tactile	32768x32768px
Temps de réponse	≤5ms
Précision tactile	±1mm
Taille minimale de l'objet	2mm
Outil tactile	Doigt, stylo passif, objets opaques
Rédaction simultanée	Oui
Outils d'encrage	Oui - LYNX
Stylos inclus	2
NOUVEAU Type de stylo	Styler à double reconnaissance Super Cool Stylus 2.0
Porte-stylo	Porte-stylos magnétiques intégrés
Diamètre de la pointe du stylo	3mm/7mm
Différenciation du stylo et du styler	Oui
Identités des stylos	2
Rejet de la paume	Oui
Annotation sur n'importe quelle source	Oui
Applications essentielles pour la classe	Comprend tableau blanc, annotation, minuterie, lecteurs multimédias, navigateur, lecteur PDF, enregistrement d'écran, tourniquet, vote, outils mathématiques
Compatibilité*	Windows 10, Linux, Mac, Android, Chrome
Taux de suivi	≥1m/s

Taux de balayage mis à jour	≥400hz
Gestes et balayages de bord	Windows pris en charge, OSX avec pilote supplémentaire

Connectivité

Emplacement OPS	1 - Spécification Intel 80 broches
Entrée HDMI	3
Sortie HDMI	1
USB-A 2.0	3
Touche USB (type B)	3
NOUVEAU USB A 3.0 (transfert de données plus rapide)	2 x USB Front Type A 3.0 pour un transfert de données plus rapide 2 x USB Side Type A 3.0 pour un transfert de données plus rapide
NOUVEAU USB C (vidéo, audio et tactile)	1 x USB Side Type C avec vidéo, audio, tactile et réseau 1 x USB Front Type C avec vidéo, audio, tactile, réseau et charge de 100W
NOUVEAU USB C (transfert de données)	1 x USB Top Type C Prend en charge le transfert de données pour la caméra montée sur le dessus
NOUVEAU Sortie USB C	1 x Sortie USB Type C avec vidéo, audio, tactile et réseau
Entrée Display Port	1
Entrée LAN (RJ45)	1
Sortie LAN (RJ45)	1
RS-232	1
Wake-on-Lan	Oui
Adaptateur sans fil	2.0 + WAP
Module WiFi Clevertouch	Oui
Bluetooth	Oui - 5.2
Entrée audio	1
Sortie optique	1
Casque d'écoute	1 (3.5mm)
Total des ports de sortie de touche	3
Lecteur/écriture NFC	Intégré
NOUVEAU WiFi	IEEE 802.11a/b/g/n/ac/ax avec 2 x 2 MIMO (hot-spot uniquement) (bandes de 2,4 et 5 GHz)
NOUVEAU Génération WiFi	WiFi 6E
NOUVEAU Vitesse du WiFi	Capable d'atteindre des vitesses allant jusqu'à 1 Gbps
Caméra	En option
Capteur de proximité	Oui

Informatique

NOUVEAU Système d'exploitation	Android 15
NOUVEAU Version du système	Lux 13
NOUVEAU RAM	8 Go
NOUVEAU Stockage interne	128 Go
CPU	Quadruple cœur A76 + quadruple cœur A55
GPU	Mali G610 MC4
Résolution Android	4K
MISE À JOUR Interface utilisateur Lux 2 intégrée	Oui

IMPACT Lux 2 Caractéristiques

NOUVEAU Architecture du système	64 bits
NOUVEAU Certification Google	Certifié EDLA (Enterprise Device Licence Agreement)
NOUVEAU Accès aux applications Google Playstore	Oui (certifié)
NOUVEAU Accès aux applications Microsoft	Oui (certifié)
NOUVEAU Accès aux services Google Cloud	Oui (certifié)

Courant

Exigences en matière d'alimentation	100 - 240V ~ 50/60Hz 3.5A
MISE À JOUR Consommation électrique (normale)	65" 89.08W 75" 103.34W 86" 116.75W
MISE À JOUR Consommation électrique (veille)	≤0.3W
Conception sans ventilateur ultra-silencieuse	Oui

Environnement d'exploitation et de stockage

Température de fonctionnement	de 0° à 40°
Température de stockage	-de 20° à 60°
humidité d'exploitation	10 % à 90 % d'humidité relative
Humidité de stockage	10 % à 90 % d'humidité relative
Altitude	Au-dessous de 5000 mètres

Audio

NOUVEAU Double haut-parleurs orientés vers l'avant avec basses améliorées	2 x 20W en façade + 2x 10W Subwoofer
Sortie audio	Oui
SPDIF / Fibre	Oui
Chaîne sonore	2.2
Microphone Line Array (réduction du bruit)	8-array
Son super large	Oui
Puissance de l'amplificateur	95W
Angle de captation du son	180°
Distance de captation du son	8M
Domaine de fréquence	32kHz

Caractéristiques intégrées de l'IMPACT Lux 2

Application LYNX™ avec planification de cours en ligne	Oui
Affichage Dynamique intégrée	Oui
Clevershare™ Mise en miroir de n'importe quel appareil sur l'écran	Gratuit pour la durée de vie de l'écran (retour tactile)
Profils de compte personnalisés intégrés	Oui
Accès au compte cloud	OneDrive, Google Drive, Cloud LYNX
Réservation de salle intégrée	Oui
Annotation tableau blanc	Oui
Envoi d'e-mails directement à partir de l'écran tactile	Oui

Scanner le code QR pour sauvegarder du travail	Oui
Alertes et annonces	Oui
Mises à jour via internet	Oui
Gestion à distance des écrans tactiles (MDM)	Oui - Licence d'un an
NOUVEAU CleverLauncher™	Oui
NOUVEAU LynxShare™	Oui
NOUVEAU LynxCloud™	Oui

Spécification physique

Dimensions de l'écran	65" 1488 x 916 x 86mm
	75" 1709 x 1039 x 86mm
	86" 1957 x 1178 x 99mm
Dimensions emballées	65" 1628 x 185 x 1020mm
	75" 1863 x 225 x 1155mm
	86" 2110 x 225 x 1304mm
Poids net	65" 37.90kg
	75" 49.95kg
	86" 61.25kg
Poids emballé	65" 44.5kg
	75" 59.9kg
	86" 72.8kg
Point de montage VESA	65" 600 x 400mm
	75" 800 x 400mm
	86" 800 x 600mm

A l'intérieur de votre boîte Clevertouch

Ce qu'il y a dans la boîte	(1) Clevertouch IMPACT Lux 2 (1) Câble HDMI de 3M de long (1) Câble USB de 3M de long (A-B) (1) Câble USB C de 1,5 m (1) Câble d'alimentation régional 3M (1) Télécommande (2) Piles pour la télécommande (2) Stylet Super Cool 2.0 (1) Guide de l'utilisateur (1) Guide d'installation rapide (1) Module WiFi 2.0 + WAP (1) Carte NFC
-----------------------------------	---

garantie

Garantie standard de 5 ans avec une garantie optionnelle de 7 ans

Conformité et certification

Attestation réglementaire	CE, FCC, UL, Energy Star et EEC
----------------------------------	---------------------------------



Notre engagement en faveur de l'environnement, de la qualité et de la sécurité.

Certifications Cyber Essentials et BSI ISO9001, ISO14001, ISO27001.



FS 530710

EMS 541383

IS 810562

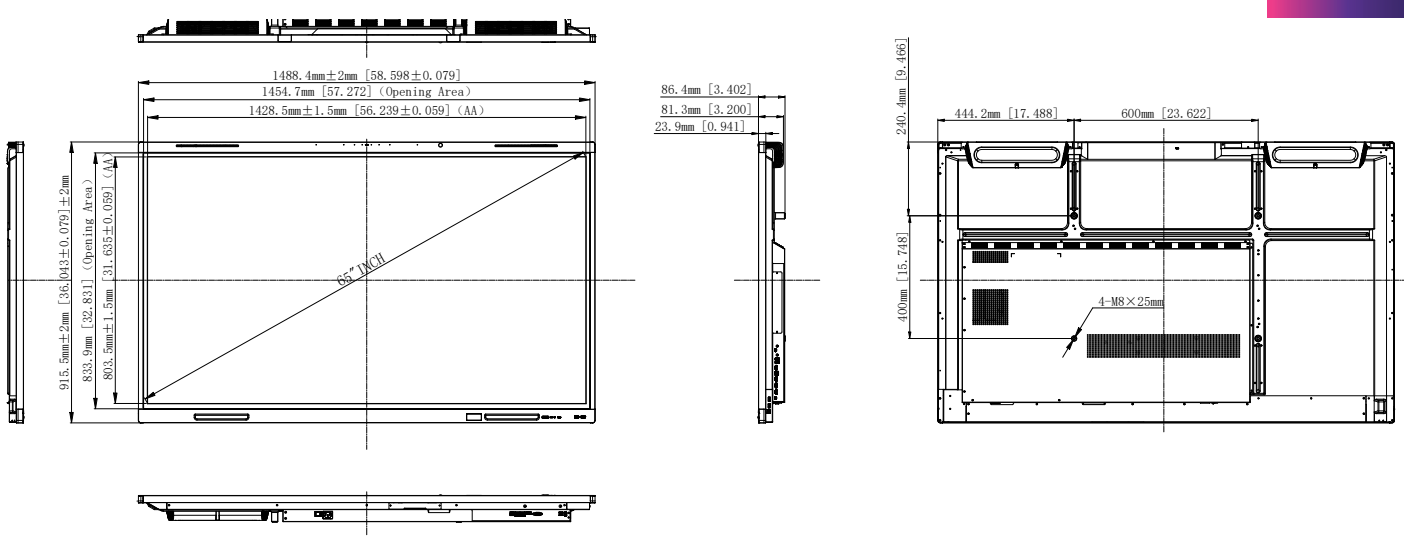
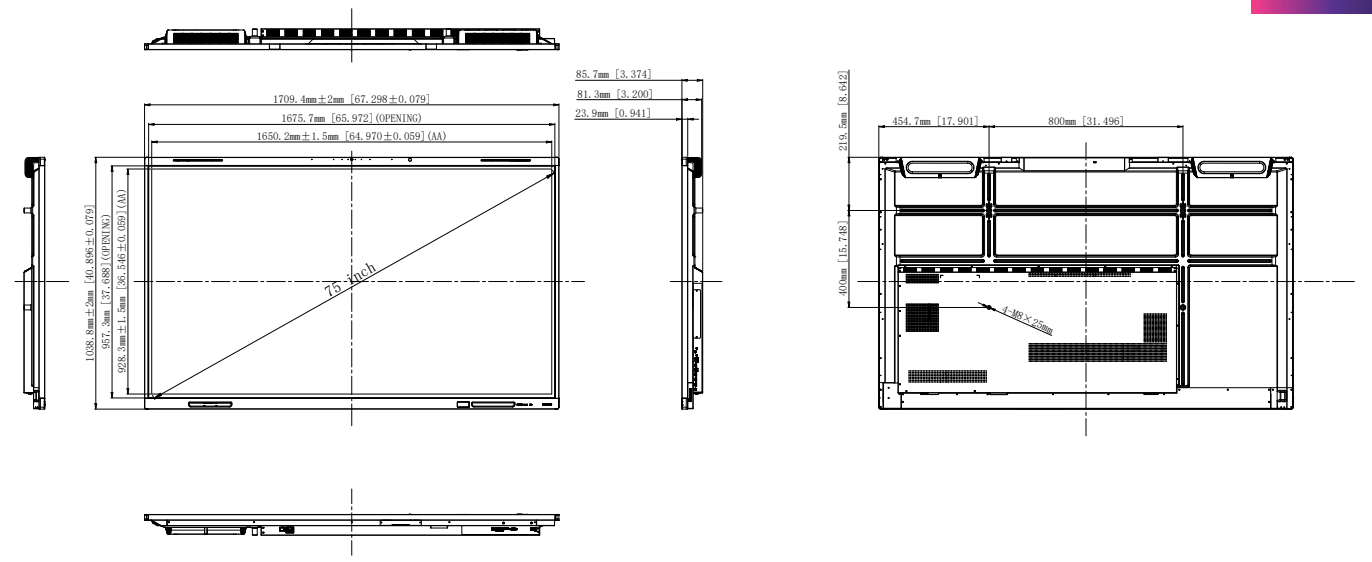
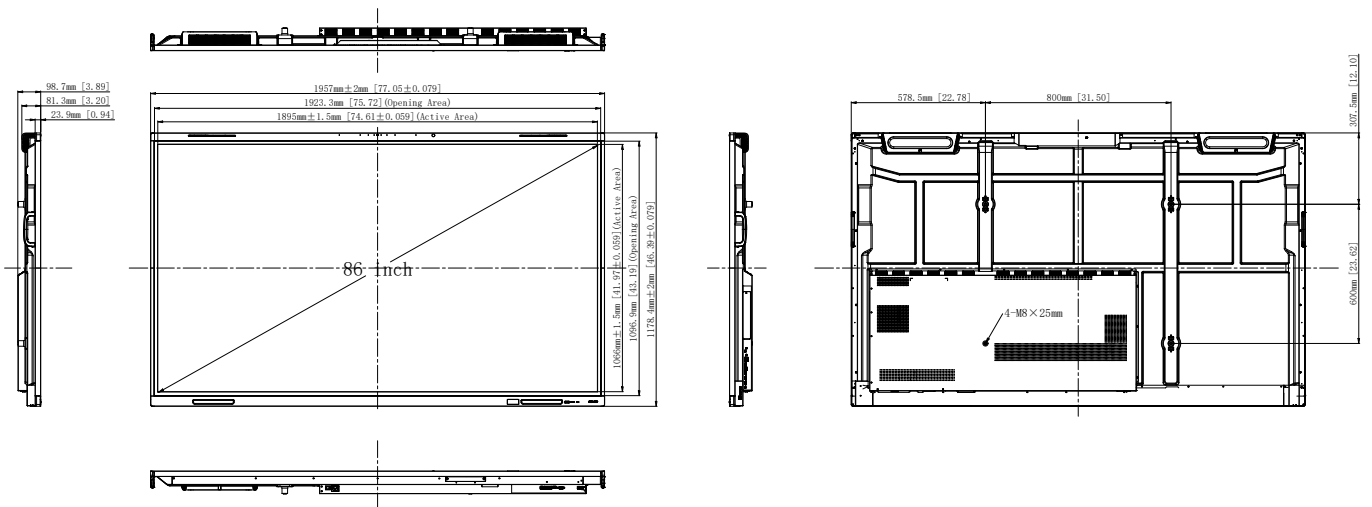

Déclaration

La taille et le poids varient selon la configuration et le processus de fabrication, veuillez vous référer au produit réel. Les images du produit sont fournies à titre indicatif uniquement et peuvent différer légèrement en apparence, couleur, taille, etc. du produit réel. La description, les illustrations, etc. de ce document peuvent être modifiées conformément aux dernières spécifications et performances du produit. Si la modification susmentionnée du document s'avère nécessaire, le document peut être mis à jour sans préavis écrit.